

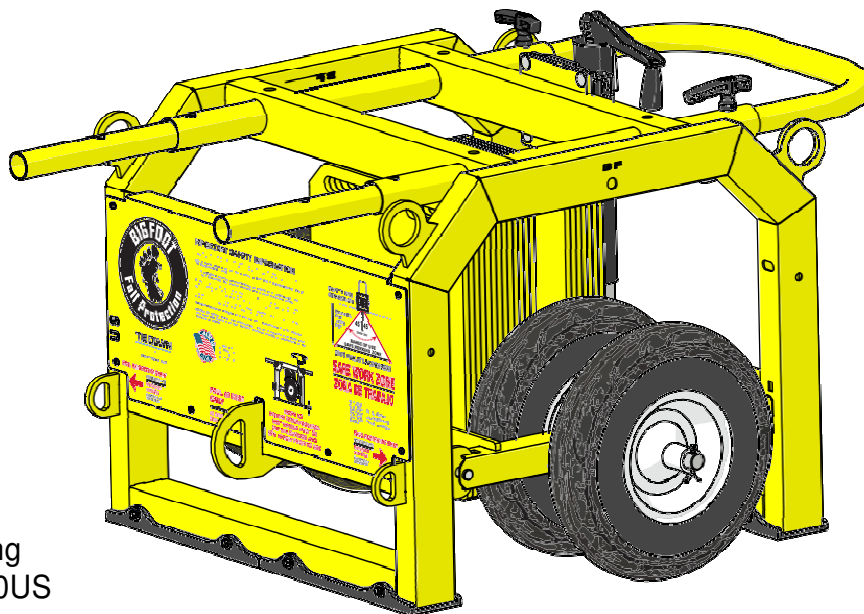

VEILIGHEIDS- & GEBRUIKSHANDLEIDING

**Bewaar deze instructies zorgvuldig !
Lees en begrijp deze instructies voor gebruik van de BigFoot.**



BigFoot
Valbeveiliging
Model 60060US

Instructies #08333 (E1723 - Rev. 20/12/2023)



Nieuw in de lijn dood gewicht en mobiele valbeveiligingssystemen. Met de BIGFOOT kunnen beton- en dakwerkers veilig worden gezekerd tegen vallen van hoogte en wordt toch veel bewegingsvrijheid geboden.

- Geschikt voor 1 persoon Valbeveiliging en 1 persoon positionering
- Geen doorboring van de dakbedekking
- Eenvoudig verrijdbaar op de ondergrond
- Solide hijsogen om de BigFoot aan op te hijsen
- Anti-slip zolen om verplaatsing te minimaliseren
- Massieve banden die niet lek raken
- Geschikt voor op betondaken en dakbedekking

BigFoot Cart Assemblage instructies Model 60060US

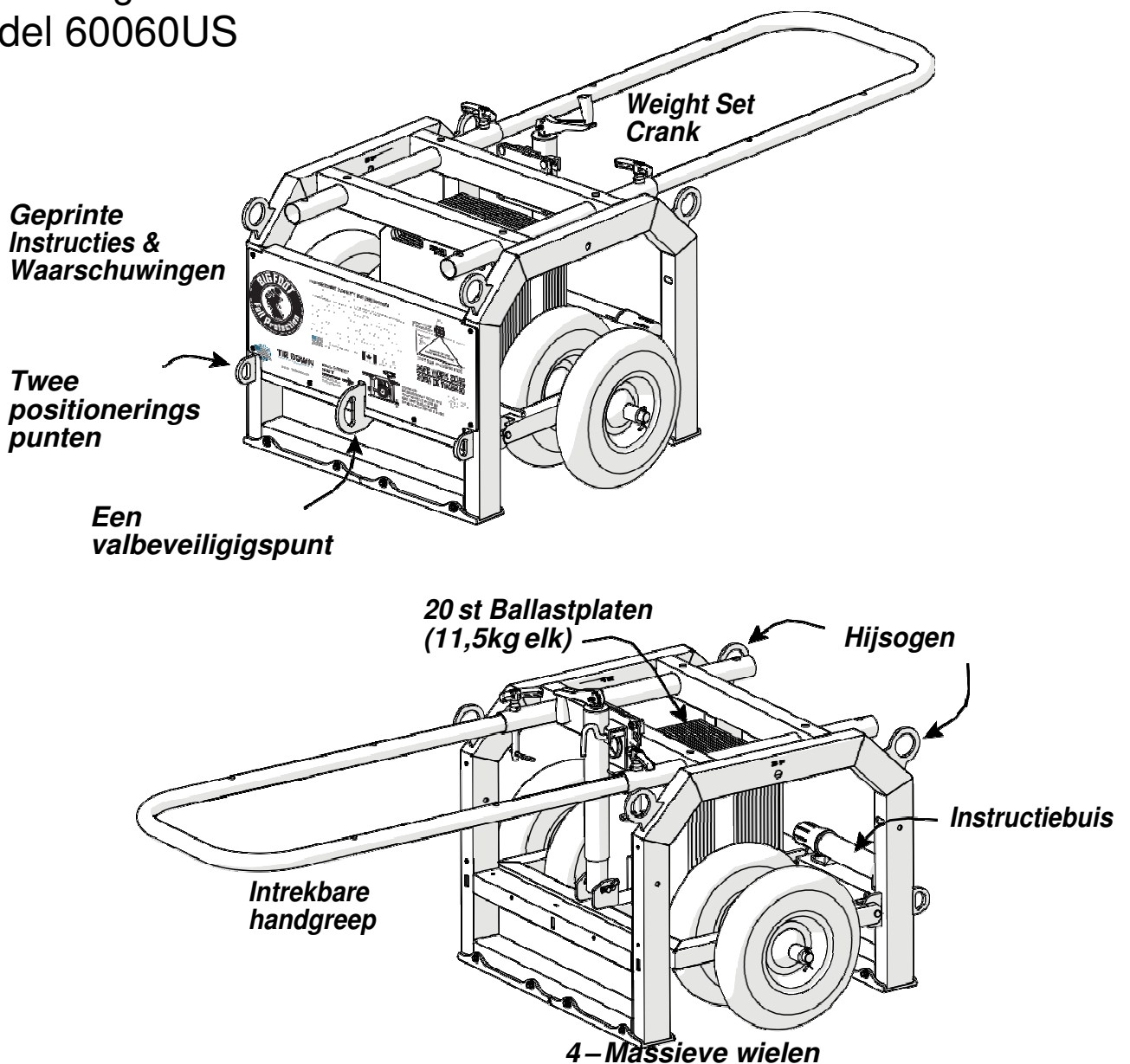

Installeren Ballast Platen

Voor gebruik van de BigFoot moeten de 20 stuks ballast platen aangebracht worden.

Deze ballast platen worden bovenop de dragende koker op de as geplaatst, waarbij deze geborgd staan.

Plaats 13 ballast platen op het grote open gedeelte op de koker en plaats de overige 7 ballast platen op het kleine gedeelte van de koker.

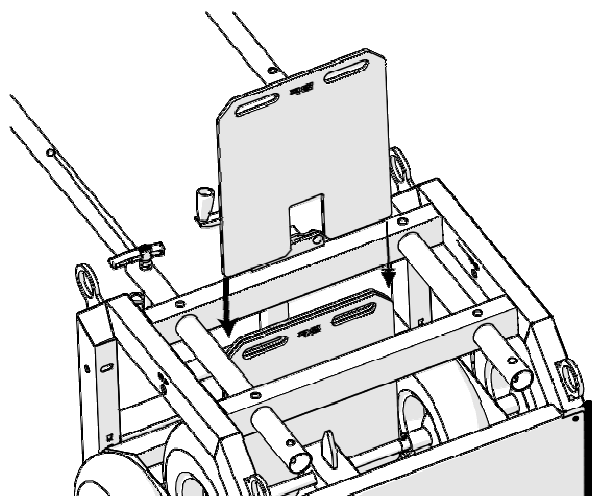
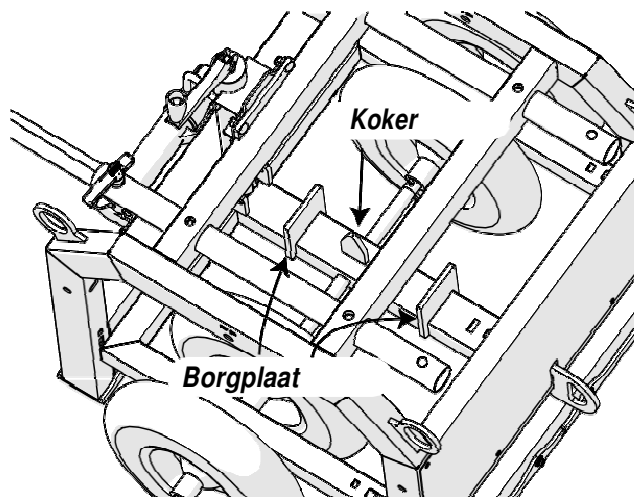

20 Ballast platen
Gewicht 11.5kg p/st

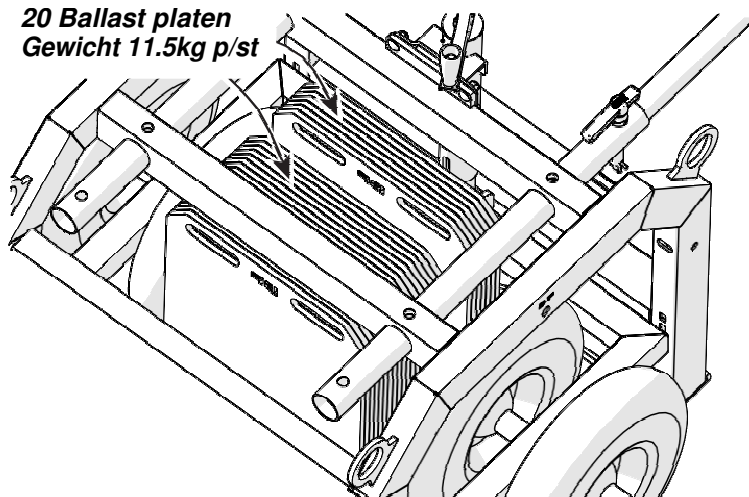

Samenstelling

Borg de ballast platen met de borg kabel.

Na plaatsing van de ballast platen kunnen deze geborgd worden met de rode borg kabel.

De borg kabel moet door alle 20 ballast platen gehaald worden. Gebruik een slot om de borg kabel te borgen tegen ongewild wegnemen van de ballast platen.

Gebruik enkel de BigFoot als alle 20 ballast platen zijn geplaatst en geborgd. LET OP: slot wordt niet meegeleverd.

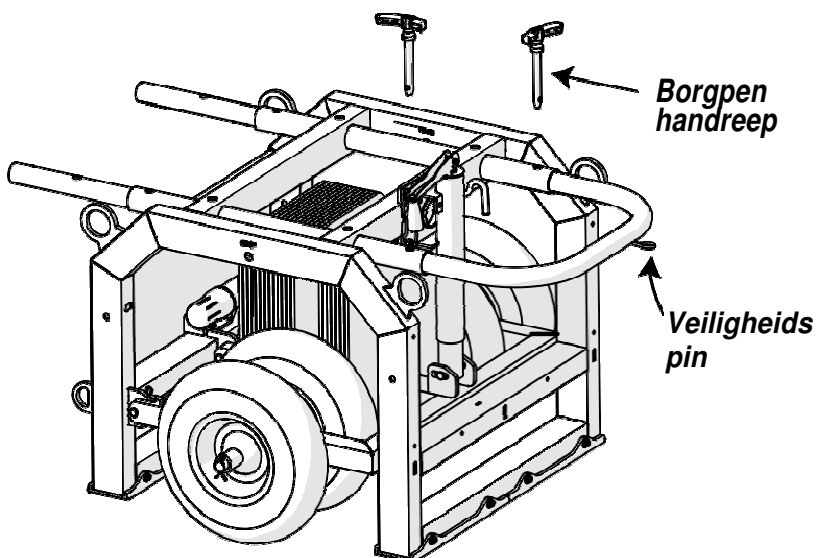
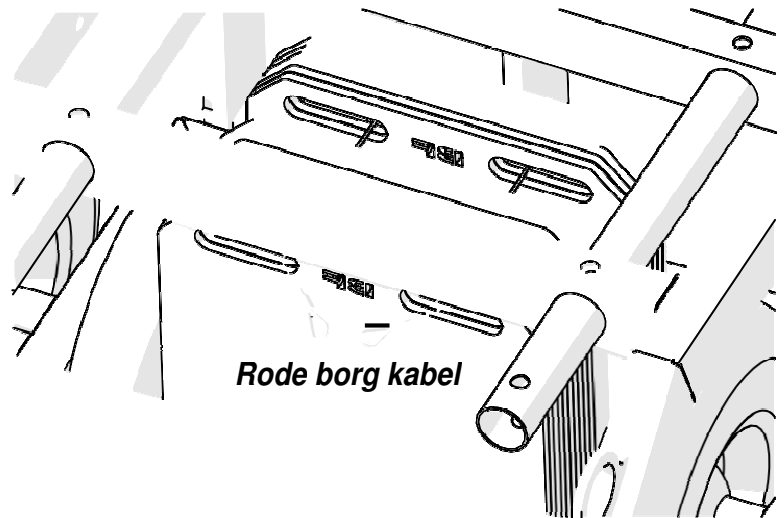

Uitschuiven van de handgreep

Verwijder de handgreep borgpennen aan de bovenzijde van de U-vormige buis handgreep.

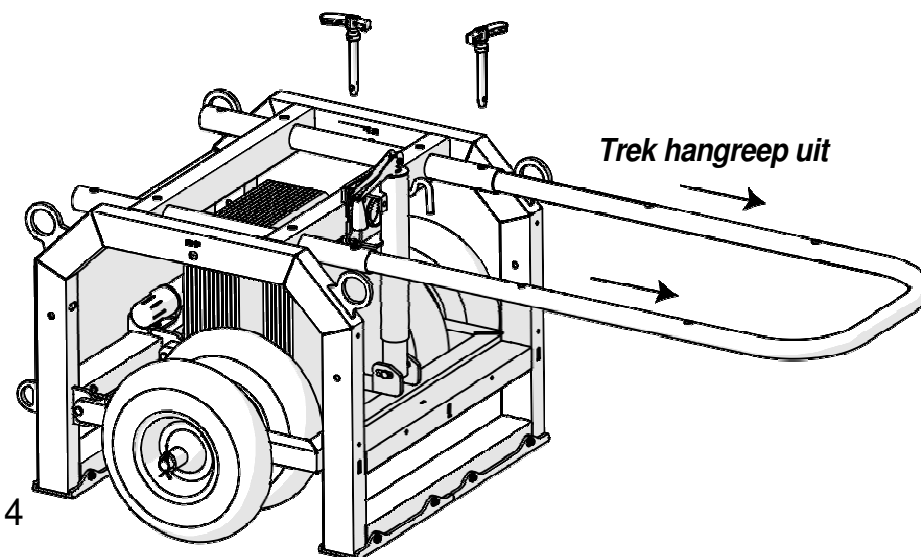

Trek de handgreep naar buiten toe tot aan het laatste borg gat aan het uiteinde van de handgreep.

Plaats nu de borgpennen door de gaten en borg deze met de veiligheidspinnen.

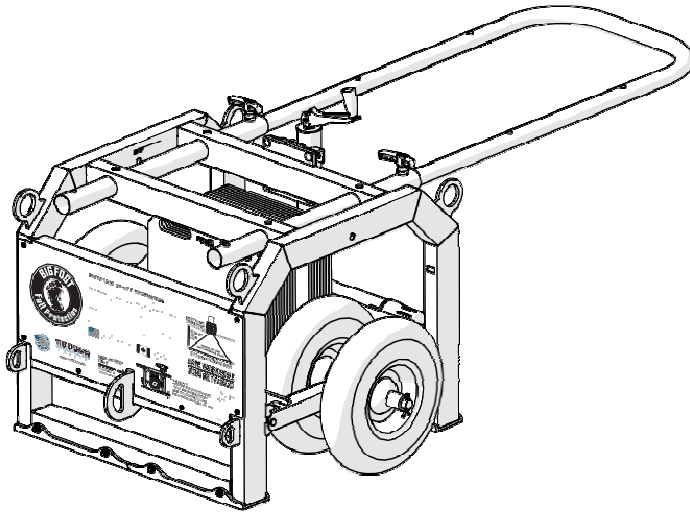

Toepassing

Zodra de BigFoot correct is geassembleerd en gereed gemaakt is voor gebruik, kan een (1) gebruiker zich koppelen aan het verankeringspunt en een tweede persoon aan een positioneringspunt.

Valbeveiligingssysteem – Een valbeveiligingssysteem met PBM's voorkomt dat de gebruiker valt van hoogte. De PBM's bestaan uit een harnasgordel, connector, positionering- of vallijnen of een valstopblok geschikt voor horizontaal gebruik. Zorg tevens dat er procedures en middelen aanwezig zijn om een persoon die gevallen is te redden van hoogte.

Persoonlijk valbeveiligingssysteem – Een persoonlijk valbeveiligingssysteem (PVS) stopt een val nadat er een valincident heeft plaatsgevonden. Het systeem bestaat uit een ankerpunt, verbindingsapparaat, harnasgordel, connectoren en een positionering- of vallijnen of een valstopblok moet een vertragingssysteem of geschikte combinaties bevatten. Let op: een PVS voorkomt NIET dat er een val plaatsvindt. De BIGFOOT kan worden gebruikt als verankerung in een PVS voor maximaal één persoon en daarnaast voor een persoon als positioneringssysteem ingezet worden. Een positionering- of vallijnen of een valstopblok moet aan de volgende eisen voldoen:

- Beperkt de maximale valkracht tot 6 kN in combinatie met gebruik van een harnasgordel;
- De maximale vrije valhoogte moet beperkt worden tot 1,8 meter en er moet voldoende vrije valhoogte zijn zonder iets te raken;
- De gebruiker moet tot volledige stilstand gebracht worden bij een val;
- Moet voldoende sterk zijn om een valkracht van maximal 12kN te absorberen.

Ankerpunt — An Een ankerpunt is een voorziening om een positionering- of vallijnen of een valstopblok aan te bevestigen.

De BIGFOOT is een mobile dood gewicht ankerpunt.

BIGFOOT in gebruik – Vlakke ondergronden met hellingen tot 1:12.

Toepassing: Ondergronden

Toepasbare ondergronden:

- ✓ Beton
- ✓ Bitumen dakbedekking
- ✓ TPO dakbedekking
- ✓ EPDM dakbedekking
- ✓ Vlakke ondergronden, hellingen 1:12

Gebruik de BigFoot niet op :

- ✗ Metaaldaken met een dikte <0.64 mm.
- ✗ Losliggende materialen
- ✗ Bevroren ondergrond, ijs
- ✗ Sneeuw
- ✗ Tectum Dak (akoestisch dak)
- ✗ Gypsum Dak (gasbeton dak)
- ✗ PVC dakbedekking
- ✗ Zeer zachte isolatie
- ✗ Hardboard
- ✗ Dens Dakplaten

Vereisten dakbelasting

Voordat de BigFoot op het dak gehesen of geplaatst wordt moet gecontroleerd worden of het dakpakket, dakvloer en isolatie voldoende draagkrachtig en drukvast zijn om het volledige gewicht van 340 kg te dragen.

Controleer of het oppervlak waarop de BIGFOOT zal worden gebruikt zowel het apparaat als het personeel dat het gebruikt kan ondersteunen. Inspecteer het hele gebied om te bepalen of de werkoppervlakken sterk genoeg zijn om gebruikers veilig te ondersteunen.

CAPACITEIT: de BIGFOOT is ontworpen voor maximaal één persoon voor valbeveiliging met een gecombineerd gewicht (kleding, gereedschap) van maximaal 150 kg per persoon. Er kan op elk moment niet meer dan één werknemer in valbeveiliging en één werknemer in positionering op de BIGFOOT worden aangesloten.

BELANGRIJK: Begin NIET met werkzaamheden waarvoor valbeveiliging nodig is voordat de BIGFOOT en de bijbehorende valbeveiliging volledig geïnstalleerd zijn. Schakel GEEN enkel onderdeel van het totale systeem en PBM's uit, inclusief de BIGFOOT-unit, en verplaats de unit NIET totdat werkzaamheden waarvoor valbeveiliging nodig is, uitgevoerd worden.

Verplaatsing/plaatsing van de BIGFOOT

Vooraf het plaatsen of verplaatsen van de BigFoot :

Controleer en stel zeker dat de draagkracht en drukvastheid van de onderliggende ondergrond voldoende is om de complete BigFoot en personen te dragen.

De bevestigingspunten voor valbeveiliging en positionering moeten richting de (dak-)rand met het valgevaar wijzen en daar haaks op staan ofwel onder 90 graden.

Positioneer de BigFoot dusdanig dat de voorzijde niet minder als 2 meter van de (dak-)rand met het valgevaar af staat en tevens in lijn staat met het midden van het werkgebied aan de voorzijde van de BigFoot waaraan de gebruikers zich bevestigen.

TIJDENS HET VERPLAATSEN VAN DE BIGFOOT IS HET NIET TOEGESTAAN DAT GEBRUIKERS ZICH HEBBEN BEVESTIGD AAN DE BIGFOOT. GEBRUIKERS MOETEN EEN VEILIGE AFSTAND HOUDEN TOT DE (DAK-)RAND MET HET VALGEVAAR.

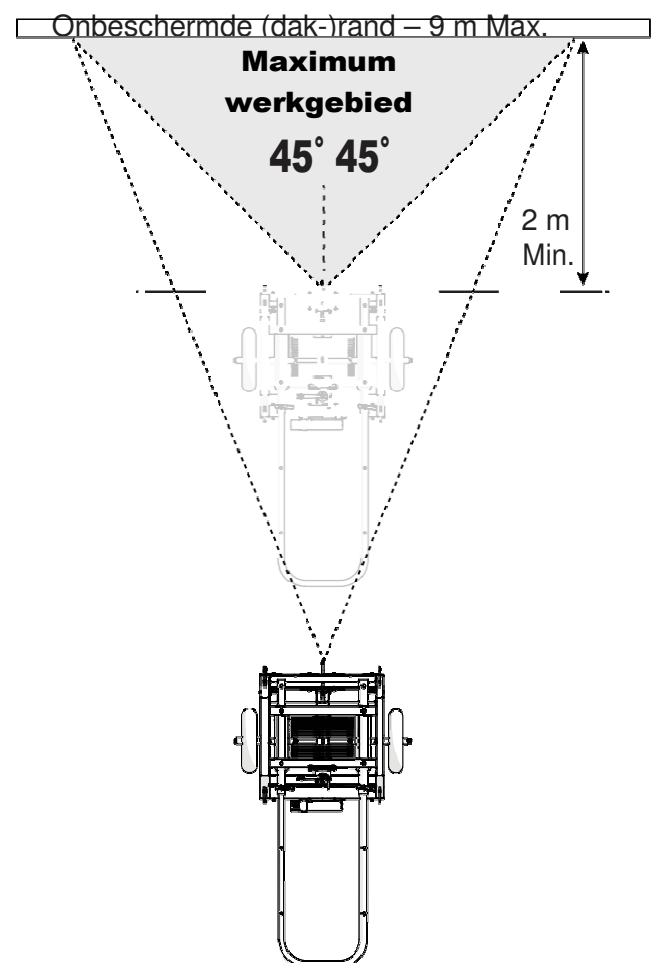
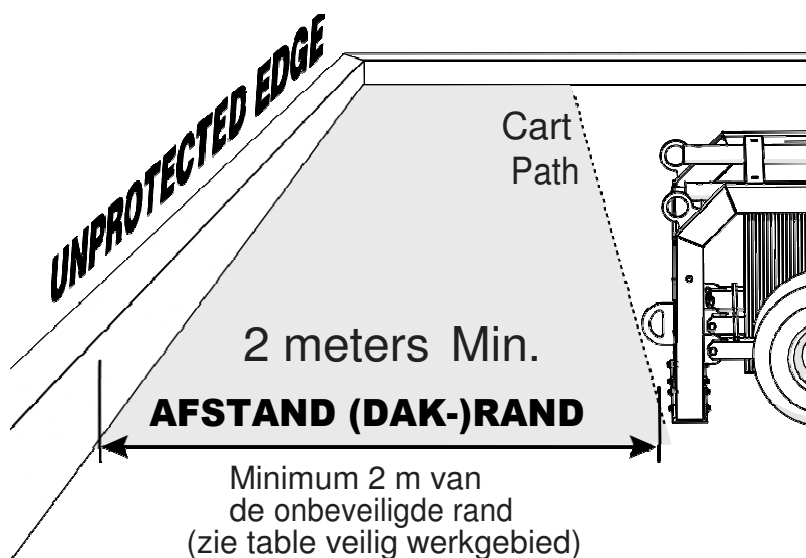

Tabel veilig werkgebied

Afstand tot (dak-)rand	Maximum werkgebied
2 mtr	5 mtr
2.5 mtr	5.5 mtr
3 mtr	6 mtr
3.3 mtr	6.5 mtr
3.6 mtr	7 mtr
3.9 mtr	7.8 mtr
4 mtr	8.5 mtr
4.5 mtr	9 mtr

Na 4.5mtr maximaal werkgebied niet meer als 9 mtr

Instellen juiste positie ballast

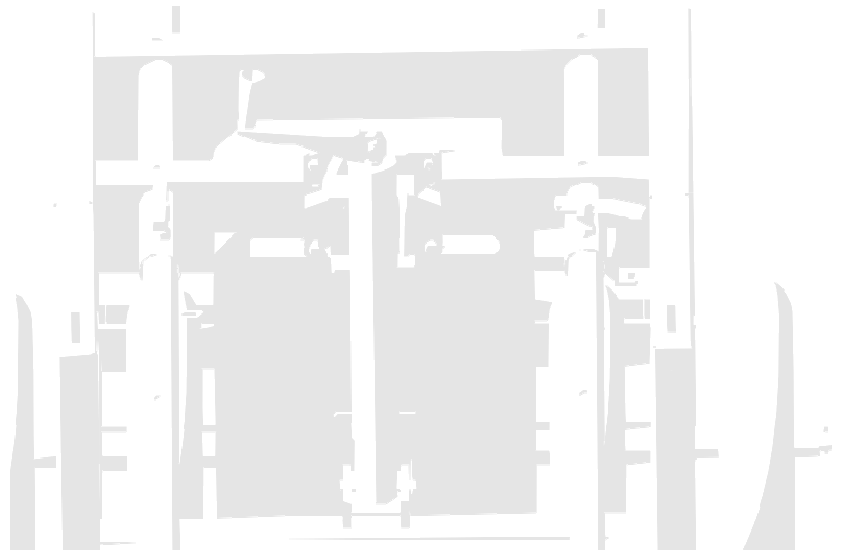
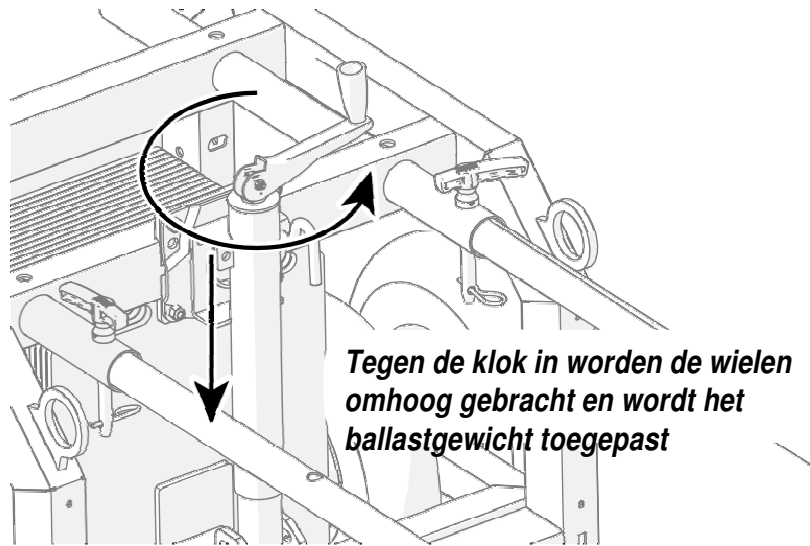

Connecting to the BIGFOOT

De gebruiker mag zichzelf enkel aan de aanhaakpunten voor Valbeveiliging of positionering aanhaken en aan geen enkel ander aanhaakpunt, zoals bijvoorbeeld de hijsogen.

Gebruik bij het maken van verbindingen uitsluitend dubbelsluitende karabijnhaken en dubbelsluitende snaphooks bij deze uitrusting. Gebruik alleen connectoren die geschikt zijn voor een dergelijke toepassing. Zorg ervoor dat alle verbindingen compatibel zijn qua grootte, vorm en sterkte. Gebruik geen apparatuur en/of PBM die niet compatibel is. Zorg ervoor dat alle connectoren volledig gesloten en vergrendeld zijn.

Aanhaakpunt Valbeveiliging

Het enige aanhaakpunt voor valbeveiliging bevindt zich midden onderaan de voorzijde van de BigFoot.

De gebruiker moet ervoor zorgen en controleren dat de vallijn of het valstopblok (voor horizontaal gebruik geschikt) en het harnasgordel correct, deugdelijk en op de juiste positie is bevestigd.

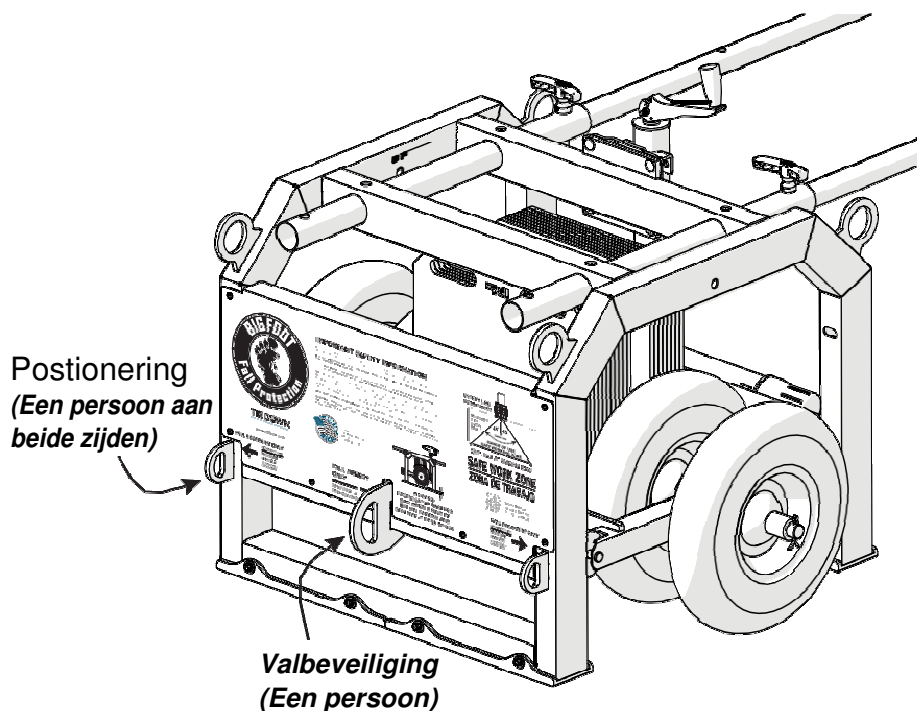

Controles voor ingebruikname BIGFOOT

Voor gebruik van de BigFoot dient deze gecontroleerd te worden op beschadigingen.

- 1 Controleer op losse, verbogen of beschadigde onderdelen.
- 2 Controleer de lassen op scheuren, beschadiging of vervormingen.
- 3 Controleer de drie aanhaakpunten op vervorming en beschadigingen.
- 4 Controleer de uitschuifbare handgreep op vervorming en beschadigingen.
- 5 Alle labels moeten aanwezig en leesbaar zijn. (alle labels zijn zichtbaar op pagina 12)
- 6 Controleer alle borgpennen op aanwezigheid, vervorming, beschadiging en de aanwezigheid van de veiligheidsspinnen.

BELANGRIJK: VOOR GEBRUIK VAN DE BIGFOOT MOET EEN REDDINGSPLAN EN BENODIGDE MATERIALEN EN DESKUDING PERSONEEL AANWEZIG

Het is vereist dat werkgevers zorgen voor een snelle redding van werknemers in geval van een val, of dat werkgevers ervoor zorgen dat werknemers zichzelf kunnen redden. Het is onmogelijk te garanderen dat een medewerker zichzelf kan redden, omdat hij door de val bewusteloos kan raken of gewond kan raken. Daarom moet er een procedure worden gevolgd waarbij reddingswerkers betrokken zijn.

GEBRUIK DE BIGFOOT NIET IN GEVAL VAN BESCHADIGEN OF ONGEORLOOFDE AANPASSINGEN. (Raadpleeg en gebruik het inspectie logboek in deze gebruikshandleiding en contact de leverancier in geval van twijfels)

Onderhoudsvorschriften

- ✓ Inspecteer de BIGFOOT voor en na elk gebruik.
- ✓ Houdt de wielen vrij van puin en vuilophopingen.
- ✓ Regularly Controleer regelmatig op beschadigingen en missende onderdelen en stel de BigFoot niet eerder in bedrijf als dat de onderdelen zijn vervangen of gerepareerd.
- ✓ Sla de BigFoot op in een locatie afgeschermd van de weersinvloeden en waar enkel deskundige personen toegang tot hebben.
- ✓ Onderhoud de BigFoot dusdanig dat roestvorming wordt voorkomen.

Algemene veiligheidsvoorschriften

GEBRUIK GEZOND VERSTAND! De meeste ongelukken kunnen worden vermeden door uw gezond verstand te gebruiken en u te concentreren op het werk dat u moet doen. Kijk rond en controleer of er een veilige afstand tot de (dak-)rand met het aanwezig valgevaar wordt aangehouden.

De BIGFOOT mag niet worden gebruikt door personen wier vermogen of alertheid wordt aangetast door vermoeidheid, bedwelmende dranken, illegale of voorgeschreven medicijnen, of enige andere fysieke oorzaak waardoor de gebruiker of anderen worden blootgesteld aan letsel.

Draag altijd de juiste veiligheidskleding en PBM's.

Houd handen en voeten uit de buurt van bewegende delen. Steek GEEN handen of vingers in de apparatuur wanneer er werknemers aan de BIGFOOT zijn bevestigd.

Gebruik de apparatuur niet in de buurt van elektriciteitsleidingen, dit kan dodelijke gevolgen hebben.

Algemene veiligheidsvoorschriften

Zorg ervoor dat alle gebieden direct onder en vóór de wagen vrij zijn van vuil. Niet gebruiken op daken met ijs of sneeuw.

Gebruik de BigFoot alleen op een ondergrond of daksamenstelling waarvoor het is getest en is voorgeschreven.

Plaats het apparaat niet bovenop losgemaakte materialen. Materialen kunnen glijden als ze niet mechanisch aan het dak zijn bevestigd.

Veiligheidsmaatregelen bij het hijsen

Ladingen kunnen wegglijden. Als de BigFoot niet goed wordt gehesen, kan dit letsel of de dood tot gevolg hebben.

Niet gebruiken met beschadigde stropen of kettingen.

Gebruik geschikte en goedgekeurde hijsuitrusting voor hijsen boven het hoofd.

Gebruik uitrustingsuitrusting die voldoet aan de industriestandaarden en de aanbevelingen van de fabrikant. Voer regelmatig inspecties en onderhoud uit aan de uitrusting van de tuigage.

Haak NIET aan de valstop- of valbeveiligingslijnconnectoren wanneer u de wagen optilt.

Procedure voor het omgaan met de BigFoot na een val

Controleer voordat u een gevallen medewerker redt of de BigFoot veilig is.

Het wordt ten zeerste aanbevolen dat elke hulpverlener veilig wordt gezekerd voordat hij probeert te helpen bij een reddingsactie. Het aantal reddingswerkers dat mag aankoppelen aan de BIGFOOT is 1 (één).

Aanwezige labels

WARNING
DONOT CONNECT ANY FALL PROTECTION TO THE HOISTING RINGS

#15802
Rev. 12/18
Tag #15802
One on Each Ring

ADVERTENCIA
NO CONECTE NINGUNA PROTECCIÓN CONTRA LA CAÍDA A LOS ANILLOS DE ELECCIÓN

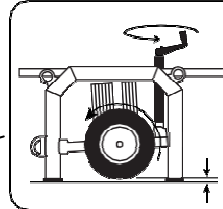

WARNING
PROPER SETUP REQUIRES THAT WHEELS MUST BE OFF THE SURFACE AND SPIN FREELY PRIOR TO USE

Label #15239

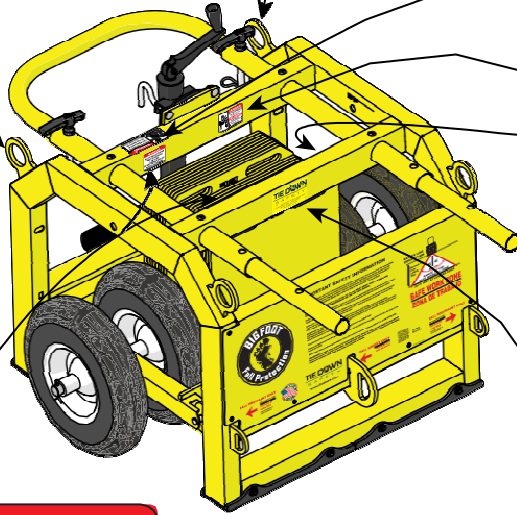

DANGER
PINCH POINT
Keep hands clear of this area!
PELIGRO
PUNTOS DE AJUSTAMIENTO
Cuidado con Las Manos

Label #15183

WARNING
ALL 20 BALLAST PLATES MUST BE INSTALLED PRIOR TO USE. DO NOT REMOVE BALLAST PLATES WHILE IN USE.

Label #15238

EYECATCHER
Height Safety Systems

Eyecatcher BV - Candelastraat 2 - 2441LR Nieuwveen
www.eyecatchersafety.com

Label #15824

TIE DOWN SAFETY
www.tiedown.com

IMPORTANT SAFETY INFORMATION

Always refer to the user manual. This system is used for personnel safety. It is the user's responsibility to read and understand the user manual and follow the instructions carefully. The user manual is available on the EYECATCHER website.

Before the lift-off, ensure the hoisting rings are locked to only prevent the hoisting rings from rotating. The hoisting rings must be locked to only prevent the hoisting rings from rotating.

The hoisting rings must be locked to only prevent the hoisting rings from rotating. The hoisting rings must be locked to only prevent the hoisting rings from rotating.

WARNING: When positioning the hoisting rings, the hoisting rings must be locked to only prevent the hoisting rings from rotating.

WARNING: Do not allow anyone to cross paths between the hoisting rings. Always ensure that the hoisting rings are positioned correctly. The hoisting rings must be locked to only prevent the hoisting rings from rotating.

SAFETY LINE CONNECTION

30 FT. MAX AT LEADING EDGE
SAFE WORK ZONE
ZONA DE TRABAJO

FALL RESTRAINT ONLY
SOLO PARA SEGURIDAD

Restricción de caídas SOLO PARA SEGURIDAD

FALL ARREST ONLY
DEFIENCIÓN DE LA CAÍDA SOLAMENTE

WARNING: PROPER SETUP REQUIRES THAT WHEELS MUST BE OFF THE SURFACE AND SPIN FREELY PRIOR TO USE

FALL RESTRAINT ONLY
SOLO PARA SEGURIDAD

Restricción de caídas SOLO PARA SEGURIDAD

QR Code and Safety Manual Location

BIGFOOT BEPERKTE GARANTIE

Eyecatcher repareert of vervangt gratis elk onderdeel of onderdelen van het BigFoot valbeveiligingsapparaat dat defecten vertoont wat betreft materiaal, vakmanschap of beide. De beperkte garantie is geldig gedurende 90 dagen vanaf de aankoopdatum. Retourneer het defecte apparaat naar de dealer of neem contact op met Eyecatcher BV via 0031 172 575 570.

Deze garantie is niet van toepassing op schade of verlies veroorzaakt door een of meer van de volgende omstandigheden of condities:

- Schade veroorzaakt tijdens montage of installatie.
- Onderdelen, accessoires, materialen of componenten die worden gebruikt met of ter vervanging van een BIGFOOT onderdeel dat niet is verkregen van of schriftelijk is goedgekeurd door Eyecatcher BV.
- Verkeerde toepassing, verkeerd gebruik en het niet opvolgen van de aanwijzingen of het naleven van waarschuwingen en waarschuwingen over installatie, bediening, toepassing, inspectie of onderhoud gespecificeerd in een offerte, bevestiging, verkoopdocumentatie, specificatieblad of installatie-instructie en servicehandleiding van Eyecatcher ("toepasselijke literatuur").
- Gebruik van het product in een andere toepassing dan beschreven in de productinformatiematerialen van Eyecatcher.

Indien uit onderzoek van Eyecatcher blijkt dat een EYECATCHER-product bij levering defect was, zal EYECATCHER ofwel: de aankoopprijs van het EYECATCHER-product op de rekening van de koper crediteren; het EYECATCHER-product vervangen; of repareer het product. EYECATCHER kan naar eigen goeddunken kiezen welke optie wordt aangeboden. Om deze BEPERKTE GARANTIE van toepassing te laten zijn, moet EYECATCHER binnen 30 dagen na de ontdekking van het vermeende defect of het verstrijken van de garantieperiode, afhankelijk van welke datum eerder valt, op de hoogte worden gesteld van het vermeende defect. Elke claim die niet binnen deze periode wordt ingediend, wordt definitief geacht te zijn afgewezen.

Op verzoek van EYECATCHER zal de koper het vermeende defecte product voor onderzoek aan EYECATCHER retourneren, op kosten van de koper. EYECATCHER vergoedt niet de kosten die zijn gemaakt voor het retourneren van een product aan EYECATCHER zonder voorafgaande schriftelijke toestemming van Eyecatcher. EYECATCHER is niet aansprakelijk voor eventuele andere kosten die de koper maakt om een defect te verhelpen. Kopers doen afstand van subrogatie op alle claims onder welke verzekering dan ook.

Beperking van aansprakelijkheid: Er wordt uitdrukkelijk overeengekomen dat de aansprakelijkheid van EYECATCHER beperkt is en EYECATCHER niet als verzekeraar fungeert. DE IN DEZE GARANTIE VERMELDE VERHAALSMOGELIJKHEDEN VORMEN DE EXCLUSIEVE VERHAALSMOGELIJKHEDEN DIE BESCHIKBAAR ZIJN VOOR DE KOPER OF GEBRUIKER EN VERVANGEN ALLE ANDERE VERHAALSMOGELIJKHEDEN, EXPLICIET OF IMPLICIET. DE AANSPRAKELIJKHEID VAN TIE DOWN, HETZIJ IN CONTRACT, ONRECHTMATIGE DAAD, ONDER ENIGE GARANTIE OF ANDERSZINS, ZAL NIET HOGER ZIJN DAN DE AANKOOPPRIJS VAN HET BEPAALDE PRODUCT DAT DOOR TIE DOWN WORDT VERVAARDIGD, VERKOCHT OF GELEVERD.

Om technische assistentie te verkrijgen: Om EYECATCHER in staat te stellen te reageren op een verzoek om assistentie of evaluatie van bedieningsproblemen van de klant of gebruiker, dient u minimaal de volgende informatie te verstrekken door te bellen naar 404-344-0000:

- Modelnummer, serienummer en alle andere gegevens over het specifieke onderdeel dat bij het probleem betrokken lijkt te zijn.
- De datum en bij wie u uw EYECATCHER-product heeft gekocht.
- Vermeld uw probleem en vermeld in ieder geval het volgende: toepassing, omgeving, werkoppervlak en aantal werknemers.

DEZE GARANTIE DEKT GEEN INCIDENTELE SCHADE OF GEVOLGSCHADE EN breidt zich NIET UIT. Sommige staten staan de uitsluiting of beperking van incidentele schade of gevolgschade niet toe, dus de bovenstaande beperking of uitsluiting mogelijk niet op jou van toepassing zijn. Deze garantie geeft u specifieke wettelijke rechten, maar mogelijk hebt u ook andere rechten die van staat tot staat verschillen. Geen enkele vertegenwoordiger heeft de bevoegdheid om een verklaring, belofte of overeenkomst te doen, behalve zoals vermeld in deze Beperkte Garantie. EYECATCHER behoudt zich het recht voor om ontwerp- en andere wijzigingen aan haar producten aan te brengen, zonder enige verplichting om deze op eerder verkochte of geleverde producten te installeren. ER ZIJN GEEN GARANTIES DIE VERDER GAAN DAN DE HIERBOVEN BESCHREVEN GARANTIES.



Checklist inspecties, reparaties en vervangingen

BIGFOOT Model # _____ Aankoopdatum: _____
 Serienummer: _____ Leverancier: _____

Controlepunten	Datum:								
Frame: vrij van roest?									
Frame: lassen in orde?									
Draaien assen en wielen soepel?									
Totale frame in orde?									
Borgpennen (2) en pinnen (2) aanwezig?									
Handgreep beweegt soepel in en uit?									
Ballast platen: 20 stuks aanwezig?									
Veiligheidskabel aanwezig en in orde ?									
Zijn de labels duidelijk leesbaar?									
Handleiding in de koker aanwezig?									
Is het serienummer leesbaar?									
Draait de handle soepel?									
Zijn er beschadigingen of vervormingen?									

Datum Corrigerende acties:



Eyecatcher BV
 Candelastraat 2
 2441 LR Nieuwveen
 The Netherlands
 www.eyecatchersafety.com
 E: info@eyecatchersafety.com
 T: 0031 172 575 570